

Важная Информация безопасности

ОБ ЭТОМ РУКОВОДСТВЕ

Это руководство объясняет, как установить данную навигационную систему в вашем транспортном средстве. Работа навигационной системы объясняется в отдельном Руководстве по эксплуатации или Руководстве по аппаратной части для навигационной системы. Перед началом работы навигационной системы, убедитесь, что прочитали их.

ПОЖАЛУЙСТА, ПРОЧИТАЙТЕ ВСЕ ЭТИ ИНСТРУКЦИИ ОТНОСИТЕЛЬНО ВАШЕЙ НАВИГАЦИОННОЙ СИСТЕМЫ И СОХРАНИТЕ ИХ ДЛЯ БУДУЩЕЙ ССЫЛКИ

ОСТОРОЖНО

Не пытайтесь устанавливать или обслуживать вашу навигационную систему самостоятельно. Установка или обслуживание навигационной системы не обученными людьми или не имеющими опыта работы с электронным оборудованием и автомобильными принадлежностями, может быть опасной и стать причиной риска удара током или других опасностей.

1. Прочитайте данное руководство полностью и тщательно перед монтажом вашей навигационной системы.
2. Держите данное руководство в удобном месте для будущей ссылки.
3. Обратите особое внимание на все предупреждения в этом руководстве, и тщательно следуйте инструкциям.
4. Данная навигационная система может, при определенных обстоятельствах, показывать ошибочную информацию относительно положения вашего транспортного средства, расстояния объектов, показанных на экране, и указаниях компаса. Кроме того, система имеет определенные ограничения, включая неспособность идентифицировать односторонние улицы, временные транспортные ограничения и потенциально опасные области движения. Пожалуйста, используйте ваше собственное суждение при данных фактических условиях движения.
5. Как и любые принадлежности в интерьере вашего транспортного средства, навигационная система не должна отвлекать ваше внимание от безопасной работы вашего транспортного средства. Если Вы испытываете трудность с работой системы или чтением дисплея, пожалуйста, внесите изменения, пока безопасно припаркованы.
6. Пожалуйста, не забывайте всегда пристегивать ремень безопасности, управляя вашим транспортным средством. Если Вы когда-либо попадете в аварию, ваши повреждения могут быть значительно более серьезными, если ремень безопасности должным образом не был закреплен.
7. В определенных странах, законы могут ограничить размещение и использование навигационных систем в вашем транспортном средстве. Пожалуйста, выполняйте все применимые законы и инструкции по установке и работе навигационной системы.

Содержание

Важная Информация Безопасности	1	Установка	18
ОБ ЭТОМ РУКОВОДСТВЕ	1	Принимать меры против	
ПОЖАЛУЙСТА, ПРОЧИТАЙТЕ ВСЕ		электромагнитных помех	19
ЭТИ ИНСТРУКЦИИ		Перед монтажом	19
ОТНОСИТЕЛЬНО ВАШЕЙ		Монтаж навигационной системы	20
НАВИГАЦИОННОЙ СИСТЕМЫ И		● Примечания по установке	
СОХРАНИТЕ ИХ ДЛЯ БУДУЩЕЙ		● Комплектующие части	
ССЫЛКИ	1	● Установка с использованием винтовых	
		отверстий на стороне навигационного	
		устройства	
Подключение Системы	3	Монтаж антенны GPS	23
Перед монтажом этой навигационной		● Примечания по установке	
системы	4	● Комплектующие части	
Предотвратить повреждение	5	● Когда антенна устанавливается внутри	
Комплектующие части	6	транспортного средства (на задней полке)	
Подключение системы	7	● Когда антенна устанавливается снаружи	
Подключение шнура электропитания (1)	9	транспортного средства (на кузове)	
Подключение шнура электропитания (2) ..	11	Монтаж микрофона	26
Когда подключаетесь к отдельно		● Комплектующие части	
продаваемому усилителю		● Установка на противосолнечном	
мощности	13	козырьке	
Когда подключается камера заднего		● Установка на рулевой колонке	
вида.	15	Регулировка угла микрофона	27
Когда подключается внешний видео			
компонент	16		
Когда подключается внешнее устройство,		После Монтажа данной Навигационной	
показывающее видео источник	16	Системы	28
Когда подключается задний дисплей	17		
● Когда используется задний дисплей,			
подключенный к заднему видео выходу			

Подключение Системы

ОСТОРОЖНО

Pioneer не рекомендует, чтобы Вы устанавливали вашу навигационную систему самостоятельно. Мы рекомендуем, чтобы только уполномоченный обслуживающий персонал Pioneer, который имеет специальное обучение и опыт в мобильной электронике, настраивал и устанавливал данную навигационную систему. **НИКОГДА НЕ ОБСЛУЖИВАЙТЕ ДАННУЮ НАВИГАЦИОННУЮ СИСТЕМУ САМОСТОЯТЕЛЬНО.** Монтаж или обслуживание данной навигационной системы и ее соединительных кабелей могут привести Вас к риску удара током или других опасностей, и могут принести ущерб навигационной системе, которая не защищена гарантией.

ВНИМАНИЕ

- Если Вы решаете выполнить установку самостоятельно, и получить специальное обучение и опыт по установке мобильной электроники, пожалуйста, тщательно следуйте за всеми шагами в Руководстве по установке.
- Защитите всю электропроводку кабельными зажимами или изоляционной лентой. Не допускайте, чтобы неизолированная электропроводка оставалась незащищенной.
- Не подключайте напрямую желтый провод данной навигационной системы на батарею транспортного средства. Если провод подключен напрямую к батарее, то, в конечном счете, вибрация двигателя может повредить изоляцию в точке, где провод проходит из пассажирского салона в машинное отделение. В результате контакта с металлическими частями может произойти разрыв изоляции желтого провода, приведя к значительной опасности, короткому замыканию.
- Чрезвычайно опасно допускать, чтобы кабель антенны GPS или кабель микрофона обвивался вокруг рулевой колонки или рычага переключения коробки передач. Убедитесь, что установили данную навигационную систему, ее кабели, и электропроводку вдали от такого места, так что они не будут затруднять или мешать движению.
- Удостоверьтесь, что кабели и электропроводка проложены и защищены так, что они не будут сталкиваться или не будут захвачены любой из движущихся частей транспортного средства, особенно рулем, рычагом переключения коробки передач, ручным тормозом, направляющей сиденья, дверьми, или любыми другими средствами управления транспортным средством.

- **Не прокладывайте электропроводку там, где она будет подвергаться действию высоких температур. Если изоляция нагреется, электропроводка может быть повреждена, что приведет к короткому замыканию или неправильной работе и постоянному повреждению навигационной системы.**
- **Не обрезайте кабель антенны GPS, чтобы укоротить его или использовать удлинитель, чтобы сделать его длиннее. Изменение кабеля может привести к короткому замыканию или неправильной работе.**
- **Не укорачивайте любые провода. Если Вы сделаете так, схема защиты (патрон предохранителя, предохранитель-сопротивление или фильтр, и т.д.) может быть не в состоянии работать должным образом.**
- **Никогда не подавайте электропитание на другие электронные приборы, разрезая изоляцию провода электропитания навигационной системы и ответвляя провод. Допустимая нагрузка провода по току будет превышена, что вызовет перегрев.**
- **Черный провод это земля. Пожалуйста, заземлите этот провод отдельно от заземления сильноточных приборов, типа усилителя мощности. Не заземляйте больше чем один прибор вместе с заземлением другого прибора. Например, Вы должны отдельно заземлить любые приборы усиления вдали от заземления данной навигационной системы. Подключение заземлений вместе может вызвать пожар и/или повреждение приборов, если их заземление будет отключено.**

Перед монтажом этой навигационной системы

- Эта навигационная система предназначена для транспортных средств с 12-вольтовой батареей и отрицательным заземлением. Проверьте напряжение батареи вашего транспортного средства перед установкой.
- Чтобы избежать короткого замыкания в электрической системе, убедитесь, что отсоединили (-) кабель батареи перед началом установки.

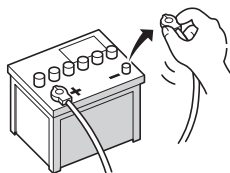

Подключение Системы

Предотвратить повреждение

- Отключая соединитель, тяните соединитель непосредственно. Не тяните провод, поскольку Вы можете вытащить его из соединителя.
- Эта навигационная система не может быть установлена в транспортном средстве, которое не имеет ACC (вспомогательные приборы) положение на замке зажигания.



Положение ACC



Нет положения ACC

- Когда **“Auto ANT”** установлена в режиме **“Radio”**, антенна транспортного средства может быть убрана или выключена по следующим инструкциям, приведенным ниже.
 - Измените источник от радио (AM или FM) на другой источник
 - Отключите источник
 - Выключите замок зажигания (ACC OFF)
- Если **“Auto ANT”** установлена в режиме **“Power”**, антенна транспортного средства может быть убрана или выключена только, когда замок зажигания выключен (ACC OFF).

- Заменяя плавкий предохранитель, убедитесь, что используете плавкий предохранитель только с номинальной характеристикой, указанной на патроне плавкого предохранителя.
- Чтобы избежать короткого замыкания, изолируйте отсоединенный провод с помощью изоляционной ленты. Безошибочно изолируйте неиспользованные провода динамика. Существует возможность короткого замыкания, если провода не изолированы.
- Подсоедините соединители одного цвета к порту соответствующего цвета, то есть, синий соединитель к синему порту, черный к черному, и т.д.
- Обратитесь к руководству для деталей относительно подключения усилителя мощности и других приборов, затем сделайте соответствующие подключения.
- Так как используется уникальная цепь BPTL, не заземляйте непосредственно ⊖ сторону провода динамика или подключите ⊖ стороны проводов динамика вместе. Убедитесь, что подключили ⊖ сторону провода динамика к ⊖ стороне провода динамика на данной навигационной системе.
- Если контактное гнездо RCA данной навигационной системы не будет использоваться, не удаляйте колпачки с концов соединителя.
- Динамики, подключенные к данному навигационному устройству должны быть большой мощности с минимальной номинальной мощностью 50 Вт и полным сопротивлением от 4 до 8 Ω. Подключение динамиков к другим выходу и/или величине сопротивления, кроме отмеченных здесь, может привести к возгоранию динамиков, испусканию дыма, или повреждению.
- Когда замок зажигания включен (ACC ON), сигнал контроля выходит через сине/белый провод. Подключитесь к внешней клемме системы дистанционного управления усилителя мощности (макс. 300 мА, 12 В пост. ток). Сигнал контроля выходит через сине/белый провод, даже если аудио источник выключен.
- Когда внешний усилитель мощности используется с данной системой, убедитесь, что не подключили синий провод к клемме усилителя мощности. Аналогично, не подключайте синий провод к клемме электропитания авто антенны. Такое подключение может вызвать чрезмерную утечку тока и неправильное срабатывание, а так же повредить авто антенну транспортного средства.

Комплектующие части

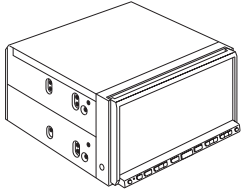

Навигационное устройство

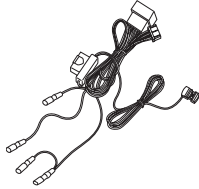

Шнур электропитания
 См. стр. 9, 11, 15>

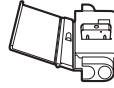

Соединитель

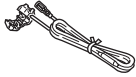

Провод удлинитель
(для реверсного сигнала)

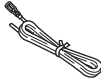

Провод удлинитель
(для сигнала скорости)



Антенна GPS

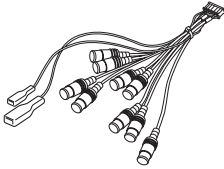

RCA Соединитель 1
(CONNECTOR 1)
 См. стр. 10, 13, 16>

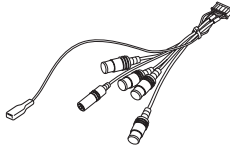

RCA Соединитель 2
(CONNECTOR 2)
 См. стр. 7, 12, 15, 17>



Микрофон

Подключение Системы

Подключение системы

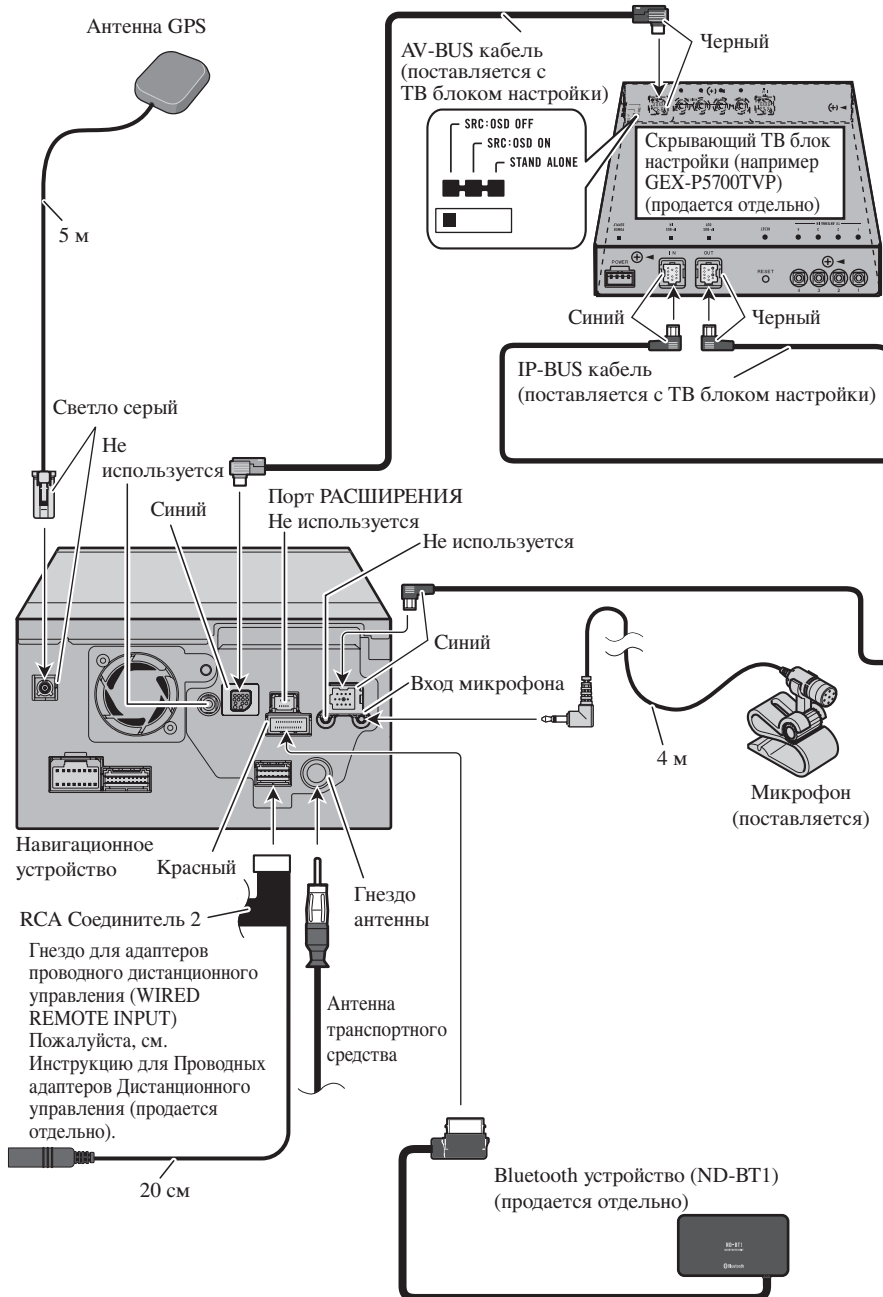

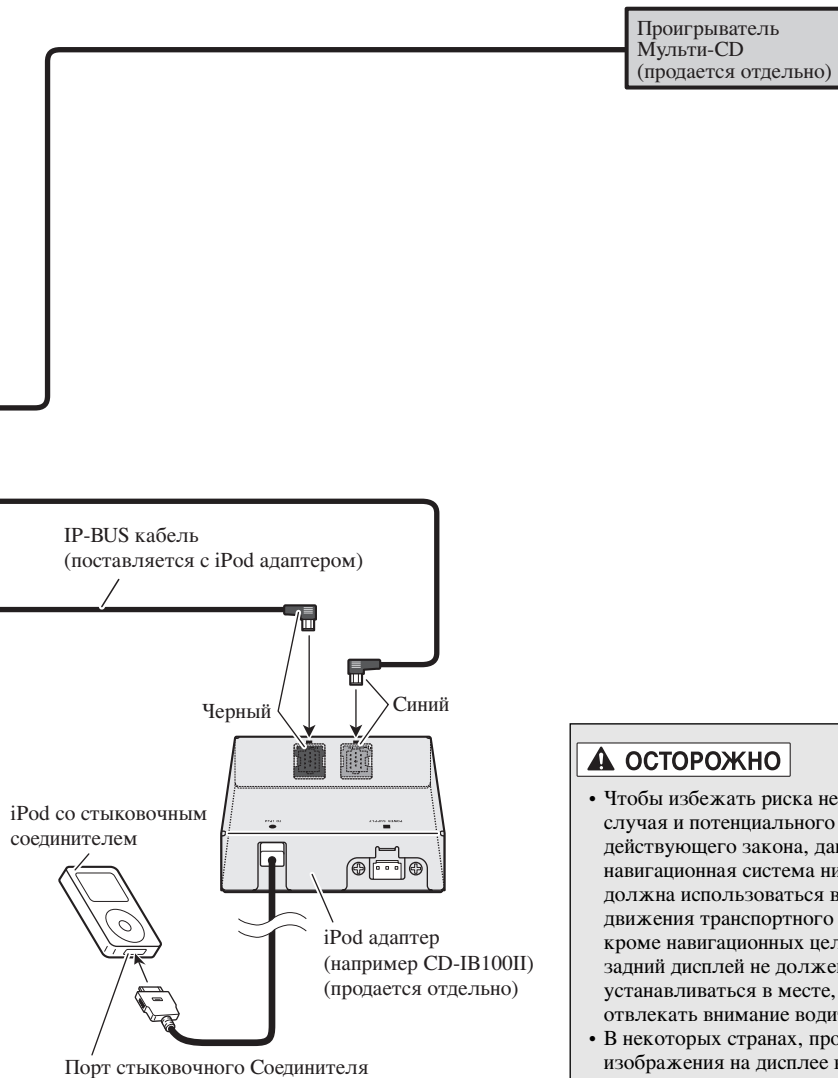

▲ ОСТОРОЖНО

- Чтобы избежать риска несчастного случая и потенциального нарушения действующего закона, данная навигационная система никогда не должна использоваться во время движения транспортного средства, кроме навигационных целей. Так же, задний дисплей не должен устанавливаться в месте, где он будет отвлекать внимание водителя.
- В некоторых странах, просмотр изображения на дисплее внутри транспортного средства, даже если это не водитель, может быть запрещен. Там, где применяются такие правила, необходимо им следовать и видео источник данной навигационной системы или ТВ фильмы не должны быть использованы.

Подключение Системы

Подключение шнура электропитания (1)

Примечание:

В зависимости от вида транспортного средства, функция *3 и *5 может быть отличной. В этом случае, убедитесь, что подключили *2 к *5 и *4 к *3.

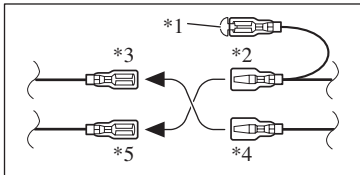

Примечание:

Когда низкочастотный динамик (*9) подключен к данной навигационной системе вместо заднего динамика, измените установку заднего выхода в Первоначальных установках. (Обратитесь к Руководству по эксплуатации) Выход низкочастотного динамика данной навигационной системы является монофоническим.

Когда используется низкочастотный динамик 70 Вт (2 Ω), убедитесь что подключились с фиолетовым и фиолетовый/черным проводами данного навигационного устройства. Не подключайте ничего с зеленым и зеленый/черным проводами.

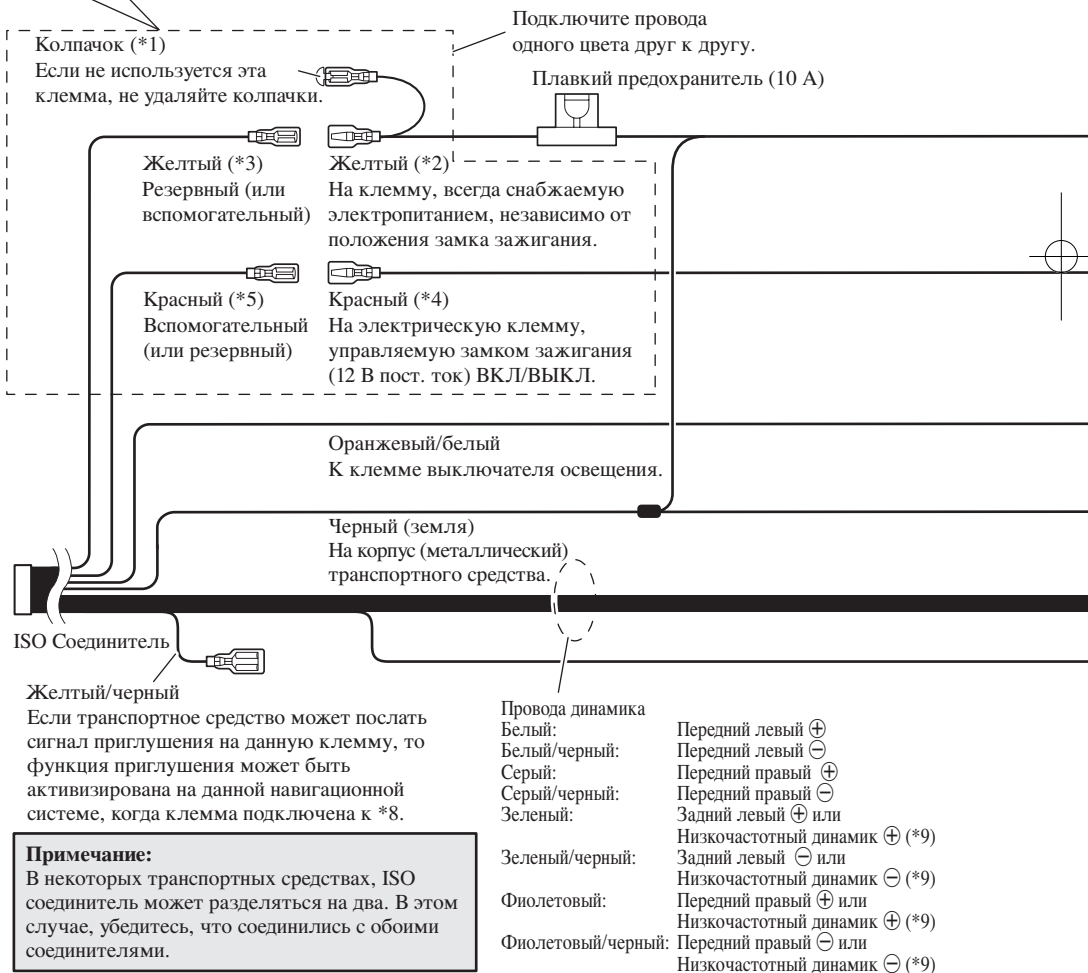

Навигационное устройство

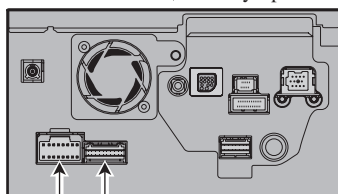
**Примечание:**

Шнуры для данной навигационной системы и для других приборов могут быть различного цвета, даже если они имеют одинаковые функции. Подключая данную навигационную систему с другим прибором, обратитесь к поставляемым руководствам обоих приборов и подключите шнуры, которые имеют одинаковые функции.

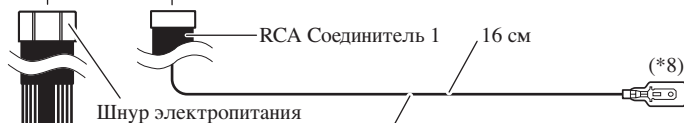
**Желтый/черный (MUTE)**

Если Вы используете оборудование с функцией приглушения, то подключите оборудование с проводом Аудио Приглушения. В противном случае держите провод Аудио Приглушения свободным от любых подключений.

Примечание:

Аудио источник будет установлен на приглушение или уменьшение, в то время как следующие звуки не будут приглушены или уменьшены. Для деталей, см. Руководство по эксплуатации.

- голосовое управление навигацией
- входящий тональный вызов и входящий голос мобильного телефона, который подключен к данной навигационной системе через беспроводную технологию Bluetooth

Примечание:

Антенна автоматически втянется или выключится, и все же выбор времени изменяется в зависимости от установки. (Обратитесь к стр.5) Для большего количества подробной информации относительно изменения режима "Auto ANT", обратитесь к "Установки антенны автомобиля" в Руководстве по эксплуатации.

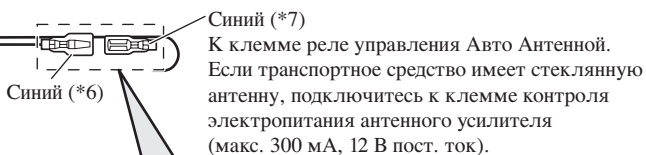

Положение контактного штыря ISO соединителя будет отличаться в зависимости от типа транспортного средства. Подключите *6 и *7, когда Контактный штырь 5 является воздушным типом контроля. В других типах транспортного средства, никогда не подключайте *6 и *7.

Подключение Системы

Подключение шнура электропитания (2)



Метод подключения



Пропустите удлинительный шнур и провод для цепи скоростного обнаружения через это отверстие.

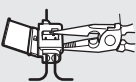

Твердо зажмите с помощью щипчиков с игольчатыми носиками.



Закройте крышку.

Розовый (CAR SPEED SIGNAL INPUT)

Здесь мобильная навигационная система подключена, чтобы обнаружить расстояние передвижения транспортного средства. Всегда подключайте цепь скоростного обнаружения транспортного средства или ND-PG 1 скоростной генератор импульса, продающийся отдельно. Отказ сделать это подключение увеличит ошибки в показе местоположения.

⚠ ОСТОРОЖНО

НЕПРАВИЛЬНОЕ ПОДКЛЮЧЕНИЕ МОЖЕТ ПРИВЕСТИ К СЕРЬЕЗНОМУ ПОВРЕЖДЕНИЮ ИЛИ РАНЕНИЮ, ВКЛЮЧАЯ ПОРАЖЕНИЕ ЭЛЕКТРИЧЕСКИМ ТОКОМ, И ПОМЕХЕ В РАБОТЕ АНТИБЛОКИРОВОЧНОЙ СИСТЕМЫ, ТРАНСПОРТНОГО СРЕДСТВА, АВТОМАТИЧЕСКОЙ КОРОБКИ ПЕРЕДАЧ И ПОКАЗАНИЙ СПИДОМЕТРА.

⚠ ВНИМАНИЕ

- Настоятельно рекомендуется, чтобы был подключен провод скоростного импульса для точности навигации и лучшей работы, блокировочного устройства.
- Если провод скоростного импульса недоступен по некоторым причинам, рекомендуется, чтобы использовался генератор импульса (ND-PG1).

Примечание:

Положение цепи скоростного обнаружения и положение переключателя стояночного тормоза изменяются в зависимости от модели транспортного средства. Для деталей, консультируйтесь с вашим уполномоченным дилером Pioneer или профессионалом по установке.

Светло-зеленый

Используется, чтобы обнаружить положение ВКЛ/ВЫКЛ ручного тормоза. Этот провод должен быть подключен к стороне электропитания переключателя ручного тормоза.

Если это подключение будет сделано неправильно или пропущено, то определенные функции вашей навигационной системы будут непригодны.

⚠ ОСТОРОЖНО

СВЕТЛО-ЗЕЛЕНЫЙ ПРОВОД В СОЕДИНИТЕЛЕ ЭЛЕКТРОПИТАНИЯ РАЗРАБОТАН, ЧТОБЫ ОБНАРУЖИТЬ ПОЛОЖЕНИЕ ПАРКОВКИ И ДОЛЖЕН БЫТЬ ПОДКЛЮЧЕН К СТОРОНЕ ЭЛЕКТРОПИТАНИЯ ПЕРЕКЛЮЧАТЕЛЯ РУЧНОГО ТОРМОЗА. НЕПРАВИЛЬНОЕ ПОДКЛЮЧЕНИЕ ИЛИ ИСПОЛЬЗОВАНИЕ ЭТОГО ПРОВОДА МОЖЕТ НАРУШИТЬ ПРИМЕНИМЫЙ ЗАКОН, И МОЖЕТ СТАТЬ РЕЗУЛЬТАТОМ СЕРЬЕЗНОГО РАНЕНИЯ ИЛИ ПОВРЕЖДЕНИЯ.

Метод подключения



Зажмите провод стороны электропитания переключателя стояночного тормоза.

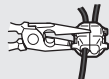

Твердо зажмите с помощью щипчиков с игольчатыми носиками.

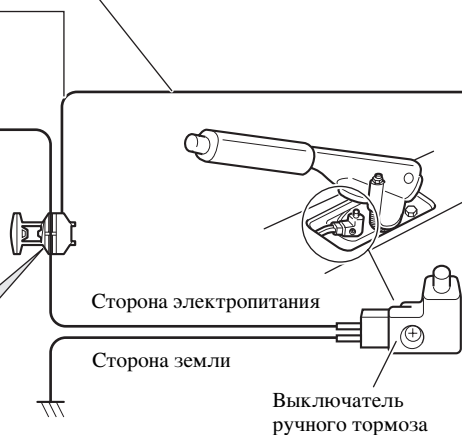

Провод удлинитель (для сигнала скорости)

5 м

Примечания:

Шнуры для данной навигационной системы и для других приборов могут быть различного цвета, даже если они выполняют одинаковую функцию. Когда подключаете данную навигационную систему к другим приборам, обратитесь к поставляемым руководствам обоих приборов и подключите шнуры, которые имеют одинаковую функцию.

Навигационное устройство

Шнур электропитания

RCA

Соединитель 2

20 см

Фиолетовый/белый (REVERSEGEAR SIGNAL INPUT)

Это подключено так, чтобы навигационная система могла обнаружить, движется транспортное средство вперед либо назад. Подключите фиолетово/белый провод к проводу, напряжение которого изменяется, когда реверсор занят. Если не подключено, то датчик, возможно, не обнаружит должным образом, движется ли ваше транспортное средство вперед/назад, и таким образом, положение вашего транспортного средства, обнаруженного датчиком может быть нарушено с нарушением от фактического положения.

Примечание:

Когда Вы используете ND-PG 1 скоростной генератор импульса (продается отдельно) пожалуйста, удостоверьтесь, что подключили этот провод.
Когда Вы используете камеру заднего вида, пожалуйста, удостоверьтесь, что подключили этот провод. Иначе Вы не сможете переключиться на камеру заднего вида. См. стр. 15.

⚠ ВНИМАНИЕ

Убедитесь, что использовали только поставляемый провод удлинитель. Использование другого провода может вызвать пожар, дым и/или повредить данную навигационную систему.

Желтый/черный (GUIDE ON)

Когда комбинируете данную навигационную систему с другой единицей аудио Pioneer для транспортного средства и если стерео транспортного средства имеет желтый/черный провод, подключите их к этим проводам. Таким образом, стерео транспортного средства автоматически приглушается, чтобы уменьшить объем стерео транспортного средства когда:

- аудио управление является выходом.
- мобильный телефон используется через устройство Bluetooth.
- Вы управляете системой голосом.

Метод подключения

Зажмите провод реверсивной лампы.

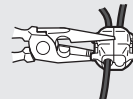

Твердо зажмите с помощью щипчиков с игольчатыми носиками.

Провод реверсивной лампы

Резистор плавкого предохранителя

Провод удлинитель (для реверсного сигнала) 5 м

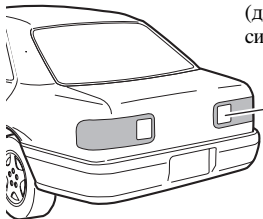

Проверьте положение реверсивной лампы вашего транспортного средства (та, которая светится, когда рычаг переключения передач находится в положении реверс [R]) и найдите провод реверсивной лампы в багажнике.

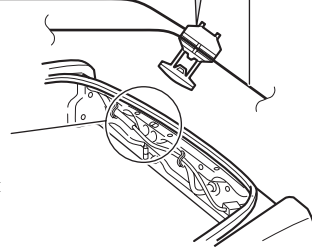

Подключение Системы

Когда подключаетесь к отдельно продаваемому усилителю мощности

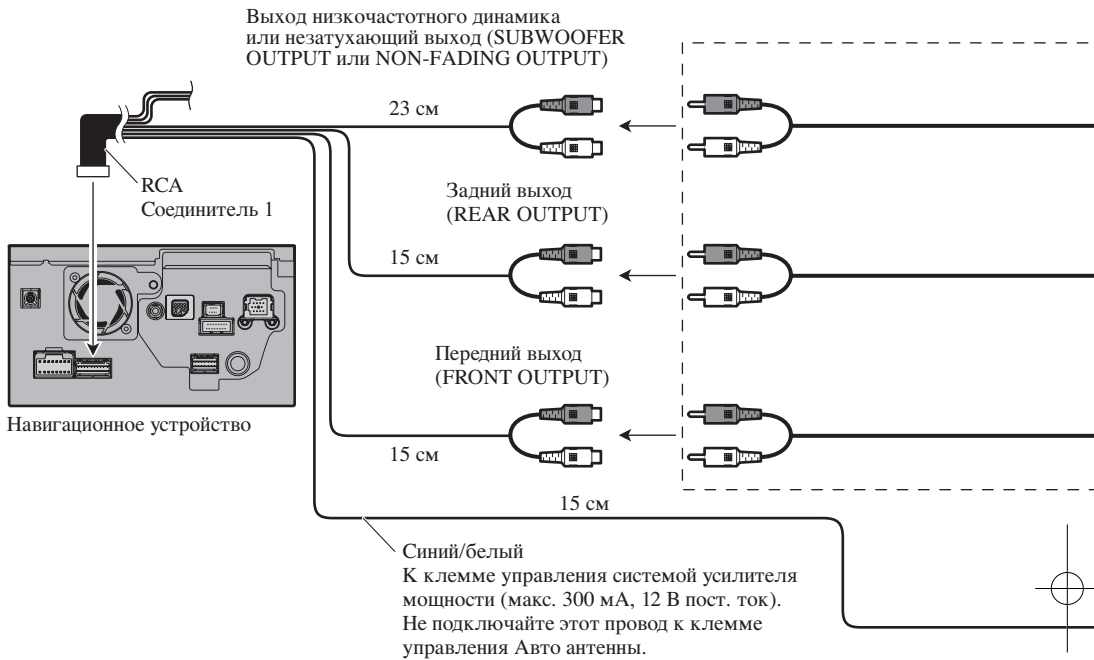

Выполните эти подключения, когда используете дополнительный усилитель.

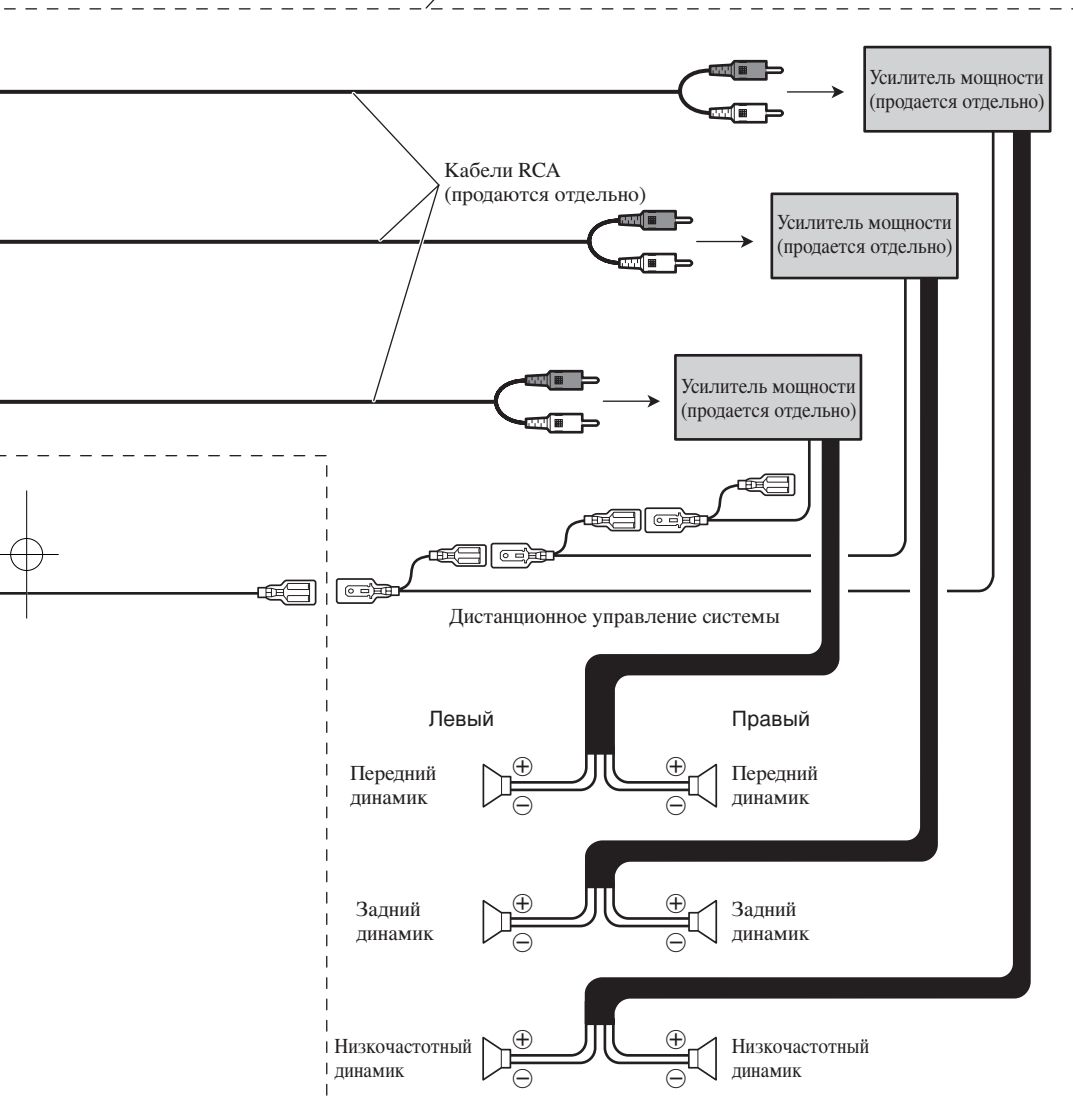

Примечание:

Вы можете изменить выход RCA низкочастотного динамика, в зависимости от вашей системы низкочастотного динамика. (Обратитесь к Руководству по эксплуатации.)

Подключение Системы

Когда подключается камера заднего вида

Когда используется данная навигационная система с камерой заднего вида, возможно автоматическое переключение к видео от камеры заднего вида, когда рычаг переключения передач передвинут в положение **REVERSE (R)**. Режим заднего вида также позволяет Вам проверять, что есть позади Вас во время движения.

⚠ ОСТОРОЖНО

ИСПОЛЬЗУЙТЕ ВХОД ТОЛЬКО ДЛЯ РЕВЕРСНОГО ИЛИ ЗЕРКАЛЬНОГО ИЗОБРАЖЕНИЯ КАМЕРЫ ЗАДНЕГО ВИДА. ДРУГОЕ ИСПОЛЬЗОВАНИЕ МОЖЕТ ПРИВЕСТИ К РАНЕНИЮ ИЛИ ПОВРЕЖДЕНИЮ.

⚠ ВНИМАНИЕ

- Изображение экрана может появляться перевернутым.
- Функция камеры заднего вида заключается в использовании данной навигационной системы как помощь, чтобы следить за трейлерами или задним ходом в тесное место стоянки. Не используйте эту функцию в целях развлечения.
- Объект в заднем виде может казаться ближе или более отдаленным, чем в действительности.
- Пожалуйста, отметьте, что края изображений камеры заднего вида могут немного отличаться согласно тому, показываются ли полные изображения экрана, когда сдаете назад и используются ли изображения чтобы проверить тыл, когда транспортное средство движется вперед.

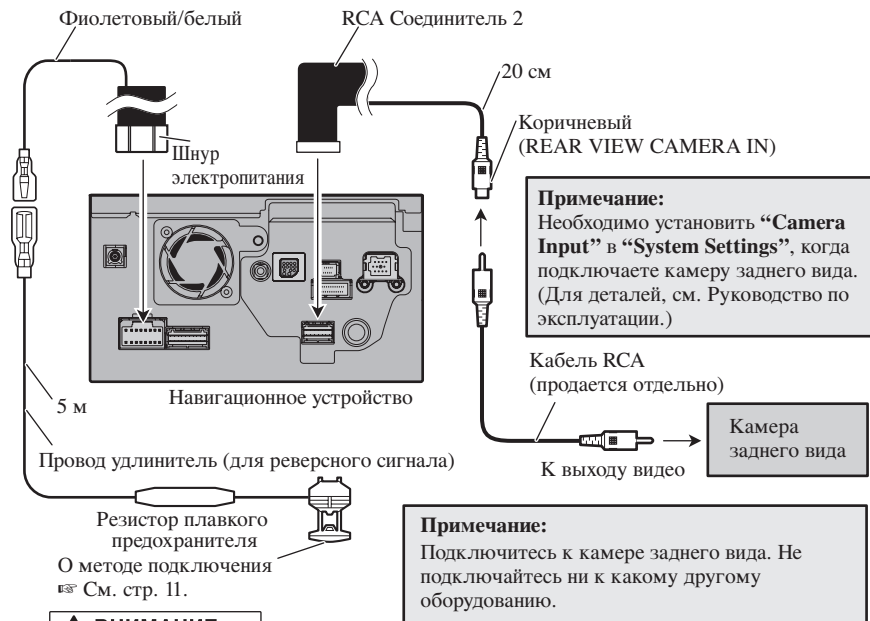

⚠ ВНИМАНИЕ

Убедитесь, что использовали только поставляемый провод удлинитель. Использование другого провода может вызвать пожар, дым и/или повредить данную навигационную систему.

Когда подключается внешний видео компонент

Навигационное устройство

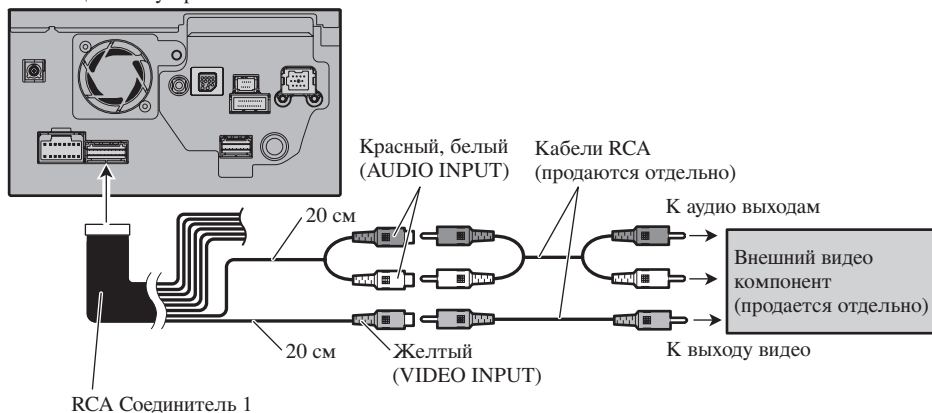

- Необходимо установить “AV Input” в “System Settings” к “Video”, когда подключаете внешний видео компонент. (Для деталей, обратитесь к Руководству по эксплуатации.)

Когда подключается внешнее устройство, показывающее видео источник

Навигационное устройство

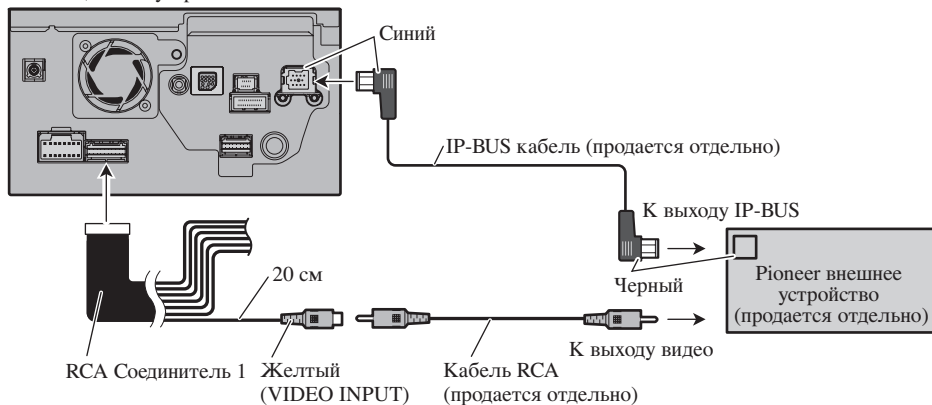

- Необходимо установить “AV Input” в “System Settings” к “EXT”, когда подключаете внешний видео компонент. (Для деталей, обратитесь к Руководству по эксплуатации.)

Подключение Системы

Когда подключается задний дисплей

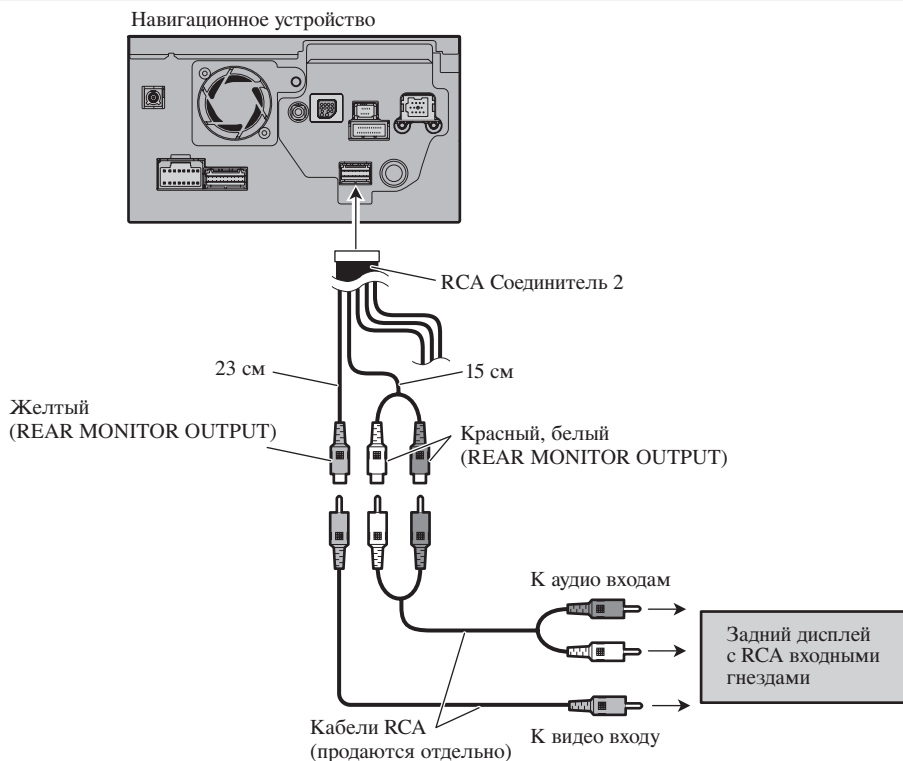

Когда подключается задний дисплей, подключенный к заднему видео выходу

▲ ОСТОРОЖНО

НИКОГДА не устанавливайте задний дисплей в местоположении, которое позволяет водителю наблюдать видео источник, во время движения.

Задний видео выход данной навигационной системы предназначен для подключения дисплея, чтобы позволить пассажирам на задних сиденьях смотреть видео источник. Вы можете переключить режим заднего экрана в “AV Source Menu”. (Для деталей, обратитесь к Руководству по эксплуатации.)

Примечания:

- Выходные изображения навигационной карты экрана на заднем дисплее отличаются от стандартных изображений формата NTSC. Поэтому, их качество будет более низким по отношению к изображениям, которые появляются на переднем дисплее.
- Навигационная система автоматически переключает цветовую систему (NTSC, PAL, SECAM) для каждого видео и выходов видео на “Заднем дисплее”. Чтобы правильно вывести каждый тип видео на “Заднем дисплее”, мы рекомендуем использовать “Задний дисплей” с функцией автоматического переключения цветовой системы (например AVD-W1100V).

Установка

ОСТОРОЖНО

Pioneer не рекомендует, чтобы Вы устанавливали или обслуживали вашу навигационную систему самостоятельно. Монтаж или обслуживание навигационной системы могут подвергнуть Вас риску удара током или других опасностей. Предоставьте всю установку и обслуживание вашей навигационной системы уполномоченному обслуживающему персоналу Pioneer.

ВНИМАНИЕ

- **Никогда не устанавливайте данную навигационную систему в местах где, или способом чтобы:**
 - * Она не могла ранить водителя или пассажиров, если транспортное средство останавливается внезапно.
 - * Она не могла мешать работе водителя транспортного средства, например, на полу перед местом водителя, или близко к рулю или рычагу переключения передач.
- Удостоверьтесь, что нет ничего позади приборной панели или деревянной обшивки, просверливая отверстия в них. Будьте осторожны, не повредите топливопровод, тормозные магистрали, электронные компоненты, провода коммуникаций или силовые кабели.
- Когда используете винты, не позволяйте им входить в контакт с любым электрическими проводами. Вибрация может повредить провода или изоляцию, привести к короткому замыканию или другому повреждению транспортного средства.
- Чтобы гарантировать надлежащую установку, используйте соответствующие комплектующие части. Если используются какие-либо части кроме поставляемых, они могут повредить внутренние части данной навигационной системы, или они могут работать неприкрепленными, и навигационная система может отключиться.
- Чрезвычайно опасно допускать, чтобы провод антенны GPS или провод микрофона обвивался вокруг рулевой колонки или рычага переключения передач. Убедитесь, что установили данную навигационную систему таким способом, что она не будет затруднять движение.
- Удостоверьтесь, что провода не могут быть захвачены дверьми или скользящим механизмом сиденья, приводя к короткому замыканию.
- Пожалуйста, подтвердите надлежащую функцию другого оборудования вашего транспортного средства после установки навигационной системы.
- Определенные правительственные законы могут запретить или ограничить размещение и использование этой системы в вашем транспортном средстве. Пожалуйста, выполните все применимые законы и инструкции относительно использования, установки и операции вашей навигационной системы.

Установка

- Не устанавливайте данную навигационную систему там, где она будет (i) ухудшать обзор водителя, (ii), мешать работе любой из операционных систем транспортного средства или функциям безопасности, включая воздушные подушки, кнопки аварийных ламп или (iii) мешать возможности водителя благополучно управлять транспортным средством.
- Установите данную навигационную систему между сиденьем водителя и передним пассажирским сиденьем так, чтобы она не была повреждена водителем или пассажиром, если транспортное средство остановится внезапно.
- Никогда не устанавливайте данную навигационную систему перед или рядом с местом на приборной панели, двери, или стойке, от которой развернулась бы одна из воздушных подушек вашего транспортного средства. Пожалуйста обратитесь к Руководству вашего транспортного средства для ссылки на область разворачивания фронтальных воздушных подушек.
- Не устанавливайте данную навигационную систему в месте, где она будет ухудшать работу любой из операционных систем транспортного средства, включая воздушные подушки и подголовники.

Принимать меры против электромагнитных помех

- Чтобы предотвращать помехи, установите следующие элементы как можно дальше от данной навигационной системы, других кабелей или проводов.
 - Телевизионная антенна и провод антенны
 - FM, MW/LW антенны и их провод
 - Антенна GPS и ее провод

Кроме того, Вы должны проложить или провести каждый провод антенны как можно дальше от других антенных проводов.

Не связывайте их вместе, не прокладывайте или не проводите их вместе, не пересекайте их.

Такие электромагнитные помехи увеличат потенциал для ошибок в показе местоположения.

Перед монтажом

- Проконсультируйтесь с ближайшим дилером, если установка требует просверливания отверстий или других модификаций транспортного средства.
- Перед заключительной установкой данной навигационной системы, временно подключите электропроводку, чтобы подтвердить, что все подключения верны и система работает должным образом.
- Не устанавливайте данную навигационную систему в положении, где открытие LCD панели затруднено любыми препятствиями, такими как рычаг переключения передач. Перед монтажом этой навигационной системы, убедитесь, что оставили достаточное место так, чтобы LCD панель не мешала рычагу переключения передач, когда она полностью открыта. Она может стать причиной помехи рычагу переключения передач или неправильным срабатыванием механизма данной навигационной системы.

Монтаж навигационной системы

Примечания по установке

- Не устанавливайте данную навигационную систему в местах, где она может подвергаться воздействию высокой температуры или влажности, таких как:
 - * Места близкие к нагревателю, вентиляционному отверстию или кондиционеру.
 - * Места, подвергающиеся прямому солнечному свету, такому как на верху приборной панели.
 - * Места, которые могут быть забрызганы дождем, например, близко к двери.
- Установите эту навигационную систему в месте, достаточно крепком, чтобы выдержать её вес. Выберите положение, где эта навигационная система может быть твердо установлена, и надежно установите её.
Если эта навигационная система надежно не установлена, текущее местоположение транспортного средства не может быть показано правильно.
- Установите навигационную систему горизонтально на поверхности в пределах допустимых от 0 до 30 градусов. Если углы установки на левой и правой сторонах превышают 5 градусов, то допустимый диапазон может быть увеличен до 10 градусов путем корректировки регулировки. (Обратитесь к “Корректировка установочного угла” в Руководстве по эксплуатации.) Если подключение розового провода (CAR SPEED SIGNAL INPUT) опущено, то углы на левой и правой сторонах допустимы в пределах пяти градусов. Неправильная установка прибора с повышенной наклона больше чем эти допуски увеличивает потенциал для ошибок в показе местоположения, и могла бы иначе вызвать неполную работу показа.

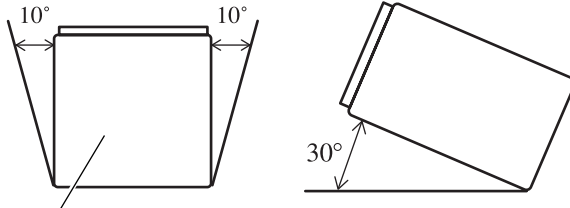

Если угол превышает пять градусов, пожалуйста, сделайте корректирующие регулировки.

- Шнуры не должны закрывать область, показанную в рисунке ниже. Это необходимо, чтобы позволить усилителю и навигационному механизму рассеивать тепло.

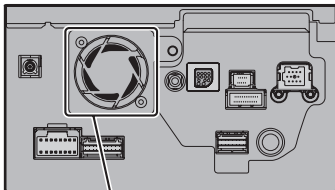

Не накрывайте эту область.

- Лазер полупроводника будет поврежден, если он перегреется, так что не устанавливайте навигационное устройство там, где есть тепло — например, около выпуска нагревателя.

Установка

Комплекующие части

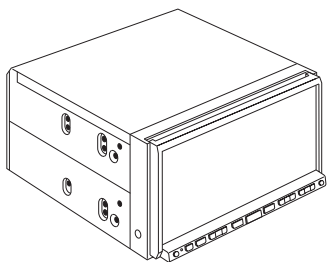

Навигационное устройство



Зажимной винт
(5 × 6 мм)
(8 шт)



Винт с плоской
поверхностью
(5 × 6 мм)
(8 шт)

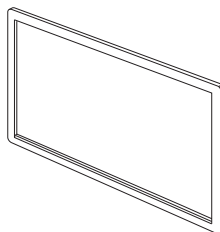

Рама

Установка с использованием винтовых отверстий на стороне навигационного устройства

1. Закрепление навигационного устройства к заводскому радио-монтажному кронштейну.

Поместите навигационное устройство так, чтобы его винтовые отверстия совпадали винтовыми отверстиями на кронштейне и затяните винты в 3 или 4 местоположениях на каждой стороне. Используйте любые зажимные винты (5 × 6 мм) или винты с плоской поверхностью (5 × 6 мм), в зависимости от формы винтовых отверстий кронштейна.

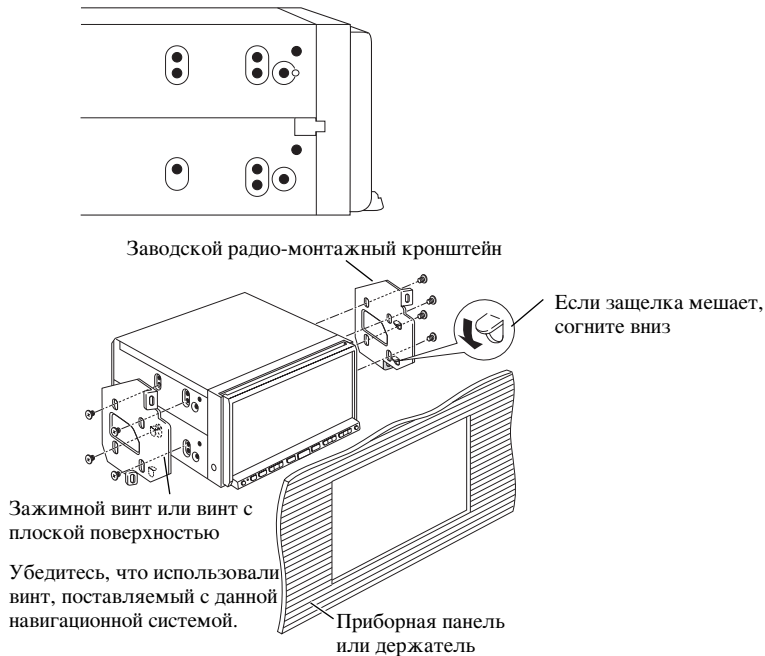

Примечание:

В некоторых типах автомобилей, может произойти несоответствие между навигационной установкой и приборной панелью. Если это случается, используйте поставляемую раму, чтобы заполнить промежуток.

Установка

Монтаж антенны GPS

⚠ ВНИМАНИЕ

- **Не обрезайте провод антенны GPS, чтобы укоротить его или использовать удлинитель, чтобы сделать его длиннее. Изменение кабеля антенны может привести к короткому замыканию или работе со сбоями и постоянному повреждению навигационной системы.**

Примечания по установке

- Антенна должна быть установлена на поверхности уровня, где радиоволны будут блокированы как можно меньше. Радиоволны не могут быть получены антенной, если прием от спутника блокирован. Рекомендуется установка на крыше транспортного средства или крышке багажника, чтобы оптимизировать прием.

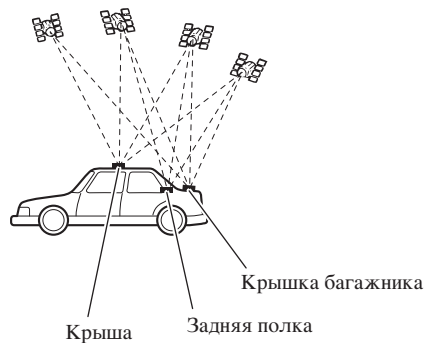

- Когда устанавливаете антенну GPS внутри транспортного средства, убедитесь, что использовали металлический лист, поставляемый с вашей системой. Если он не будет использован, то чувствительность приема будет низкой.
- Не обрезайте вспомогательный металлический лист. Это уменьшит чувствительность антенны GPS.
- Будьте осторожны, не тяните провод антенны, когда убираете антенну GPS. Магнит, приложенный к антенне очень мощный, и провод может быть оторван.
- Антенна GPS установлена с магнитом. Устанавливая антенну GPS, будьте осторожны, не поцарапайте кузов транспортного средства.
- Если устанавливаете антенну GPS на внешней стороне транспортного средства, всегда помещайте её в транспортное средство, когда проходите автоматическую мойку транспортного средства. Если она оставлена снаружи, то она может быть сбита или поцарапать кузов транспортного средства.
- Не красьте антенну GPS, поскольку это может подействовать на ее работу.

Комплектующие части



Антенна GPS



Металлический лист



Зажим (5 шт)



Водонепроницаемая прокладка

Когда антенна устанавливается внутри транспортного средства (на задней полке)

Прикрепите металлический лист как ровную поверхность насколько возможно там, где антенна GPS будет смотреть в окно. Установите антенну GPS на металлический лист. (Антенна GPS закреплена с ее магнитом.)

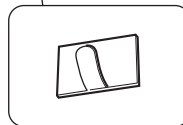
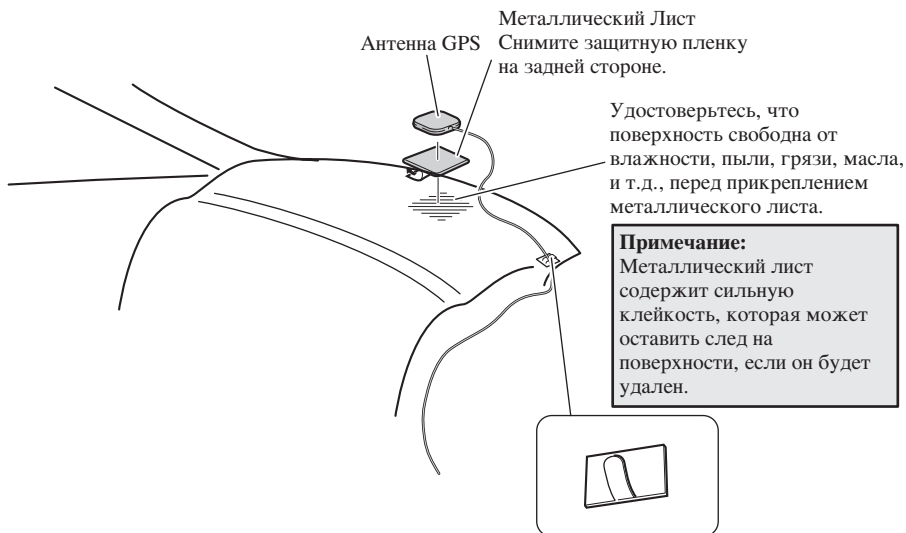

Зажимы
Используйте зажимы, где необходимо в транспортном средстве, чтобы защитить провода.

Примечания:

- Когда прикрепляете металлический лист, не разрезайте его на маленькие части.
- Некоторые модели автомобилей используют такие стекла на окнах, которые не пропускают сигналы от спутников на GPS антенну. На таких моделях, установите антенну GPS на внешней стороне транспортного средства.

Установка

Когда антенна устанавливается снаружи транспортного средства (на кузове)

Поместите антенну GPS на плоской поверхности насколько возможно, например на крыше или крышке багажника. (Антенна GPS закреплена с магнитом.)

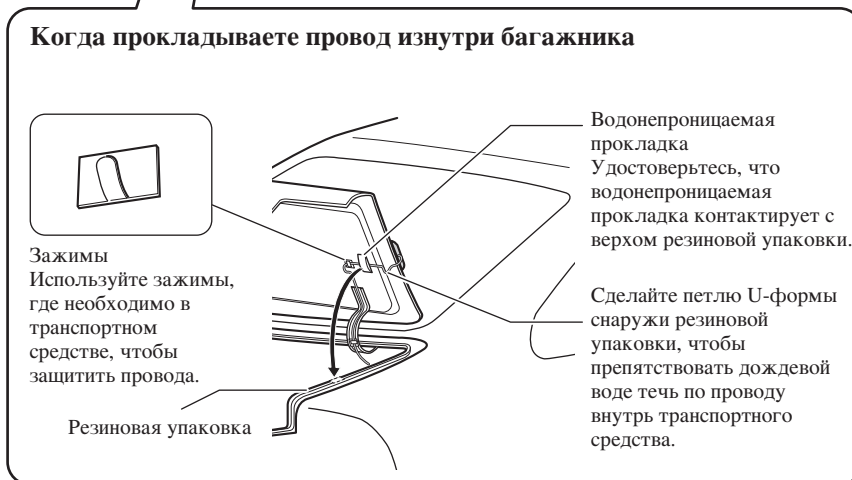
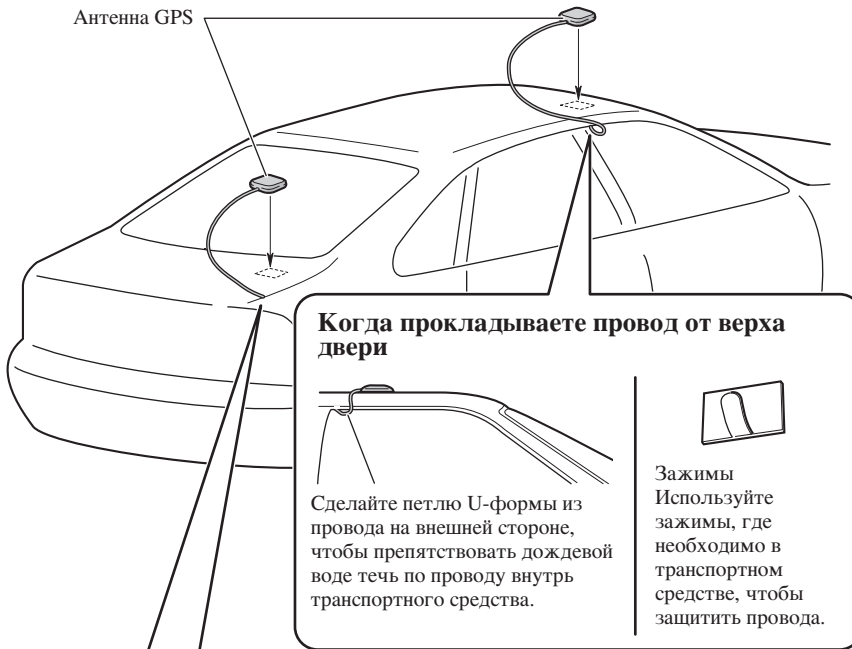

Монтаж микрофона

- Установите микрофон в месте, где его направление и расстояние от водителя легче всего принимают голос водителя.
- Удостоверьтесь, что подключаете микрофон к навигационной системе после того, как система выключена. (ACC OFF)

Комплектующие части



Микрофон

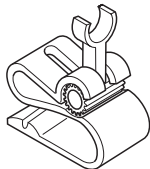

Зажимная скоба микрофона



Двухсторонняя лента

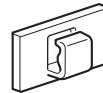

Зажим (5 шт)

Установка на противосолнечном козырьке

1. Установить микрофон в зажимной скобе микрофона.



2. Прикрепить зажимную скобу микрофона к противосолнечному козырьку.

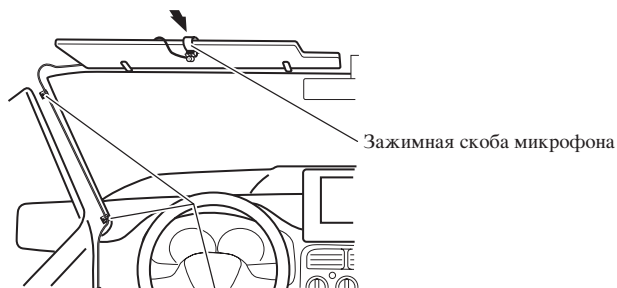

Зажимы
Используйте зажимы, где необходимо в транспортном средстве, чтобы защитить провода.

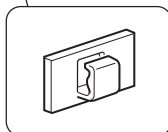

Установите микрофон на противосолнечном козырьке, когда козырек находится в положении вверх. Микрофон не может узнать голос водителя, если противосолнечный козырек находится в положении вниз.

Установка

Установка на рулевой колонке

1. Установите микрофон в зажимной скобе микрофона.



2. Установите зажимную скобу микрофона на рулевой колонке.



Регулировка угла микрофона

Угол микрофона может быть отрегулирован, перемещением вперед или назад угла зажимной скобы микрофона.

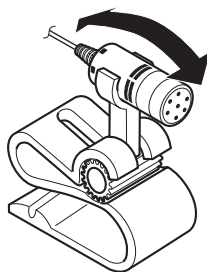

После Монтажа данной Навигационной Системы

1. Переподключение батарей.

Сначала перепроверьте, что все подключения правильны и что эта навигационная система установлена правильно. Повторно соберите все компоненты транспортного средства, которые Вы предварительно удалили. Затем повторно подключите отрицательный (-) кабель к отрицательной (-) клемме батареи.

2. Включить двигатель.

3. Нажать кнопку RESET на навигационной единице.

Нажмите кнопку RESET на навигационной системе, используя заостренный предмет, типа наконечника ручки.

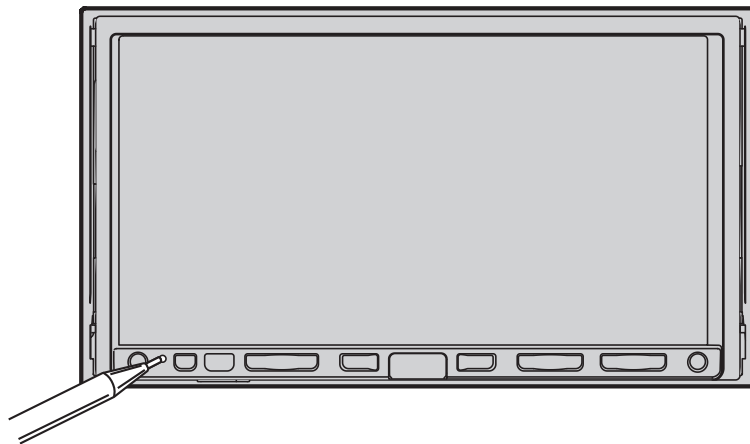

4. Войти в следующие параметры настройки:

1. Сделайте любые необходимые регулировки угла установки. (Обратитесь к “Корректировка установочного угла” в “Глава 8” Руководства по эксплуатации.)
2. Измените “Регион. стандарты” в случае необходимости. (Обратитесь к “Пользовательские региональные настройки” в “Глава 8” Руководства по эксплуатации.)
3. Двигайтесь, пока откалиброванные датчики не начнут работать нормально. Установите навигационную систему как объяснено в Руководстве по эксплуатации или Руководстве по аппаратной части.

После монтажа данной навигационной системы, убедитесь, что проверили в безопасном месте, что транспортное средство работает нормально.

